

MONTAGEANLEITUNG

KRUSE WandSäule K9

1. Beschreibung

Die KRUSE WandSäule K9 vereint das KRUSE Feuerwehr-SchlüsselDepot (FSD) elegant mit dem KRUSE Freischaltelement (FSE) in einer freihängenden Aufputz-Säule. Sie ist vorgerichtet für ein FSD mit Rundum-Sabotageschutz und ein FSE Typ KRUSE oder PZ zur Montage auf Beton oder Mauerwerk, empfohlene Mindestwandstärke ca. 80 mm. Optional erhältlich sind Blitzleuchte (Art. 0060XX) und Orientierungsleuchte (Art. 502020).

2. Lieferumfang

Korpus KRUSE WandSäule K9	Befestigungsmaterial (Art. 089010)
Halterung für FSE Typ KRUSE oder PZ (optional)	Sicherheitsschlüssel-Bit
Bohrschablone	

3. Montage

3.1. Vor der Montage zu beachten

Der Montageort ist so zu wählen, dass es zu keiner Gefährdung von Personen kommt. Hereinragen in Fuß- und Laufwege muss vermieden werden. Rechtsvorschriften beachten. Montage mindestens zu zweit. Bitte „6. Projektierungshinweis“ beachten.

3.2. Anzeichnen

Die Bohrschablone (im Lieferumfang enthalten) in gewünschter Höhe anlegen, Bohrlöcher für die Montage von FSD markieren und Bohrung vornehmen. Bitte die Kabeldurchführung für FSD und FSE beachten.

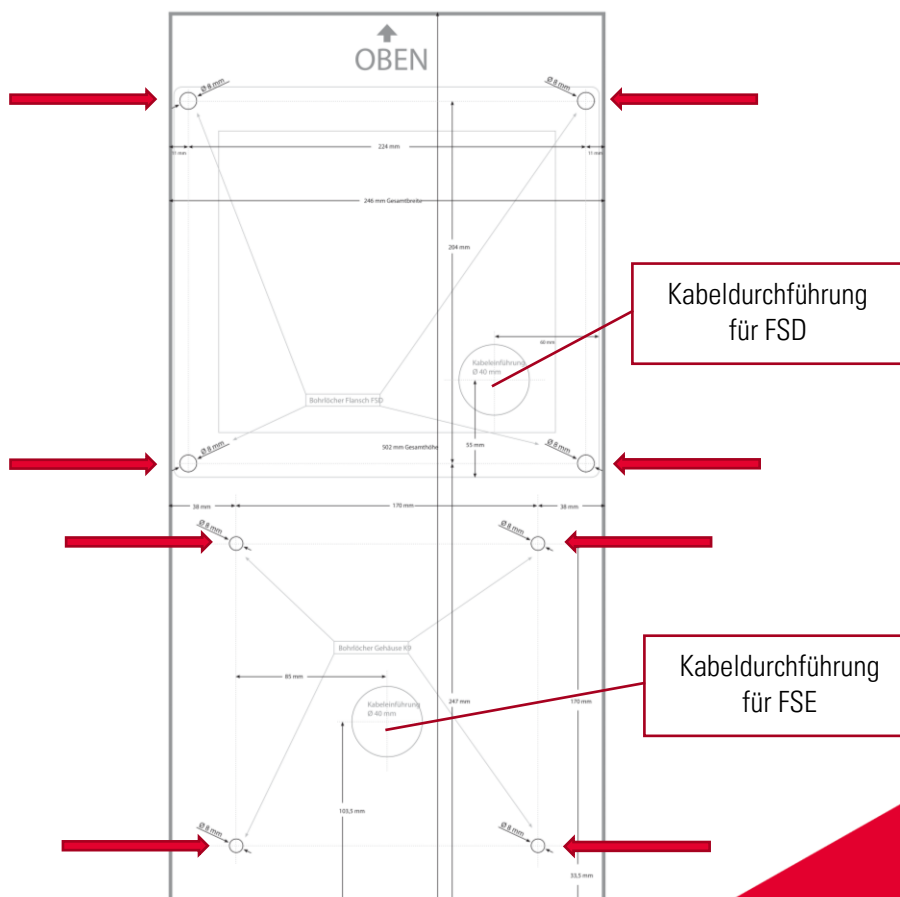

KRUSE

WandSäule K9



3.3. Montage Freischaltelement (FSE) Typ KRUSE

Zunächst die Halterung für das FSE ① von innen an die Säule montieren. Dazu die im Lieferumfang enthaltenen Muttern und Unterlegscheiben verwenden.

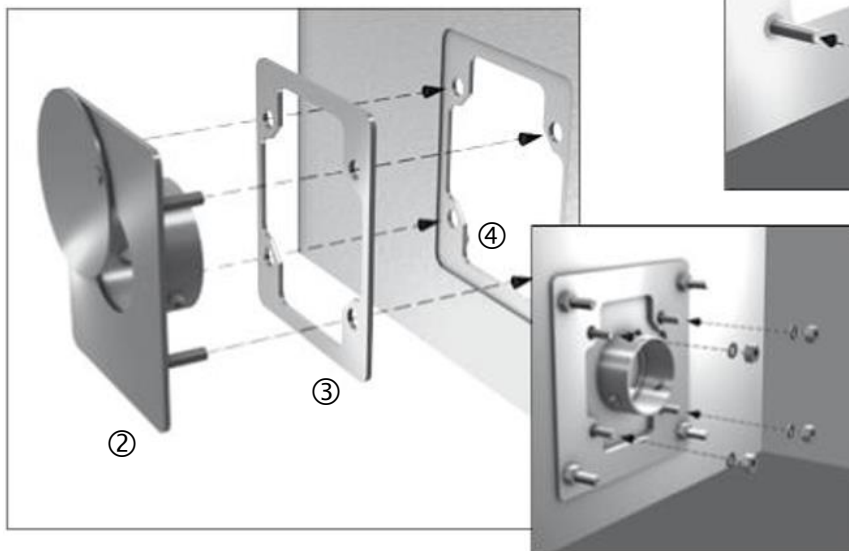
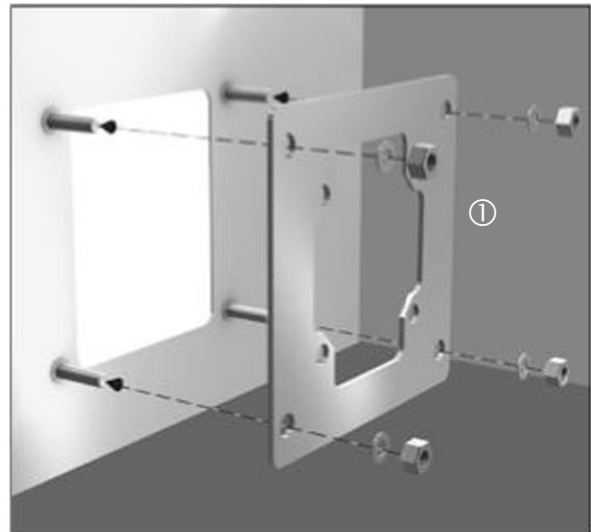

Nun die Aufnahme für das FSE ② zusammen mit der Adapterplatte ③ mit der zuvor montierten Halterung ④ verschrauben.

Zuletzt das FSE ⑤ von innen in die Aufnahme einsetzen und mit den vorinstallierten Madenschrauben ⑥ fixieren (*Innensechskant-Schlüssel nicht im Lieferumfang enthalten*).

Danach mit der Montage des FSD fortfahren (s. Seite 4).

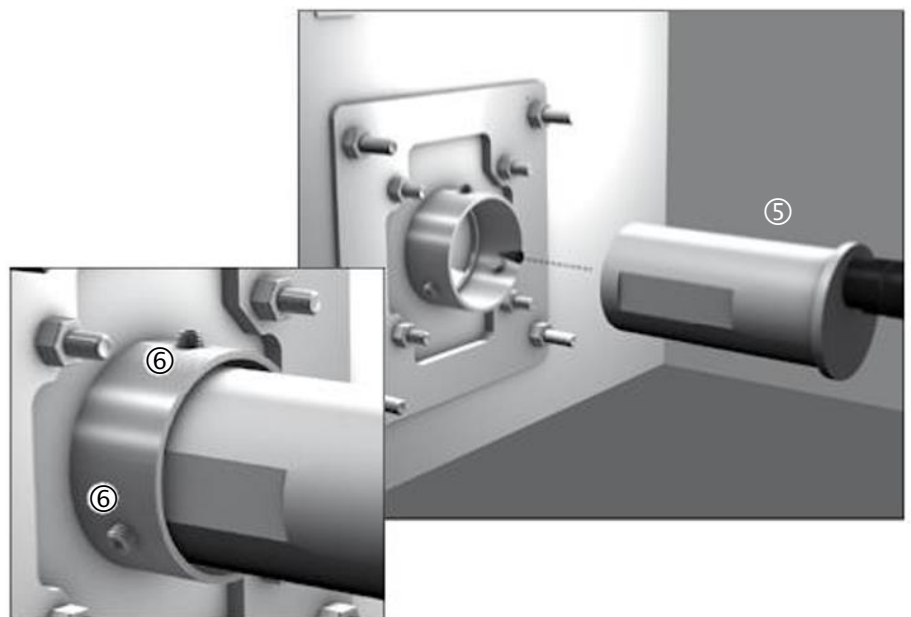

Technische Änderungen vorbehalten
04.2022

3.4. Montage Freischaltelement (FSE) Typ PZ

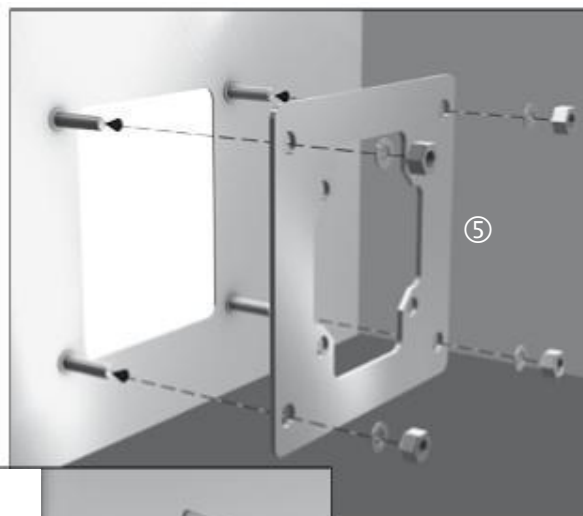

Zunächst die Halterung für das FSE PZ ① von innen an die Säule montieren. Dazu die im Lieferumfang enthaltenen Muttern und Unterlegscheiben verwenden.

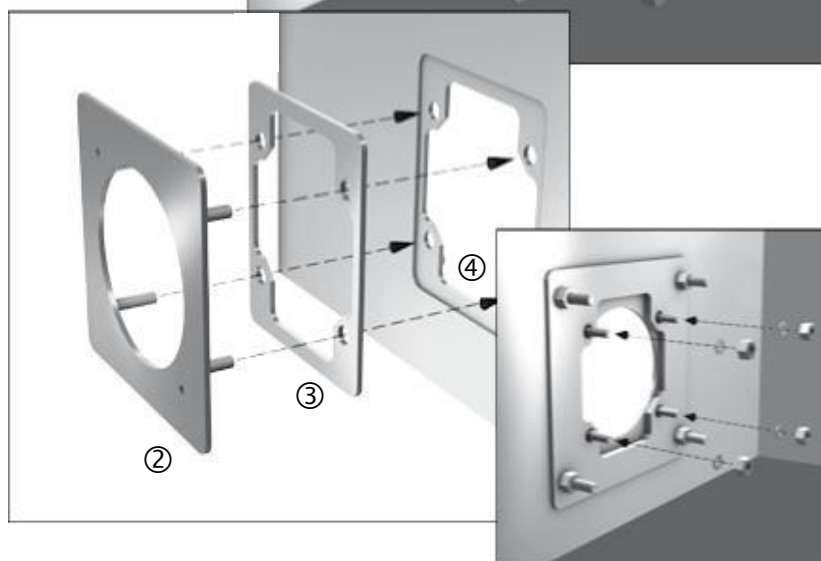

Nun die Aufnahme für das FSE ② zusammen mit der Adapterplatte ③ mit der zuvor montierten Halterung ④ verschrauben.

In der Zwischenzeit den Schließzylinder im FSE installieren (siehe Montageanleitung FSE PZ).

Nun das FSE ⑤ mit dem eingebauten Schließzylinder von vorn auf die Aufnahme setzen und mit den beiliegenden kurzen M4 x 7-Schrauben befestigen.

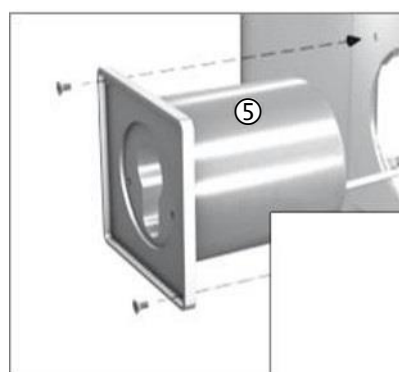

Zuletzt mit den Sicherheitsschrauben die Frontplatte mit Staubschutzscheibe ⑥ am FSE montieren (Sicherheitsschlüssel-Bit im Lieferumfang enthalten). Dabei unbedingt die Gumdichtung ⑦ dazwischen einsetzen.

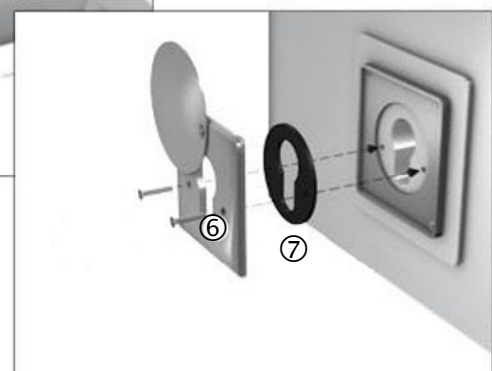

Danach mit der Montage des FSD fortfahren (s. Seite 4).

Technische Änderungen vorbehalten
04.2022

3.5. Montage Feuerwehr-SchlüsselDepot (FSD) basic

Depot mit den im Lieferumfang enthaltenen Segmentankern und Abreißmuttern an der Wand befestigen und verkabeln.

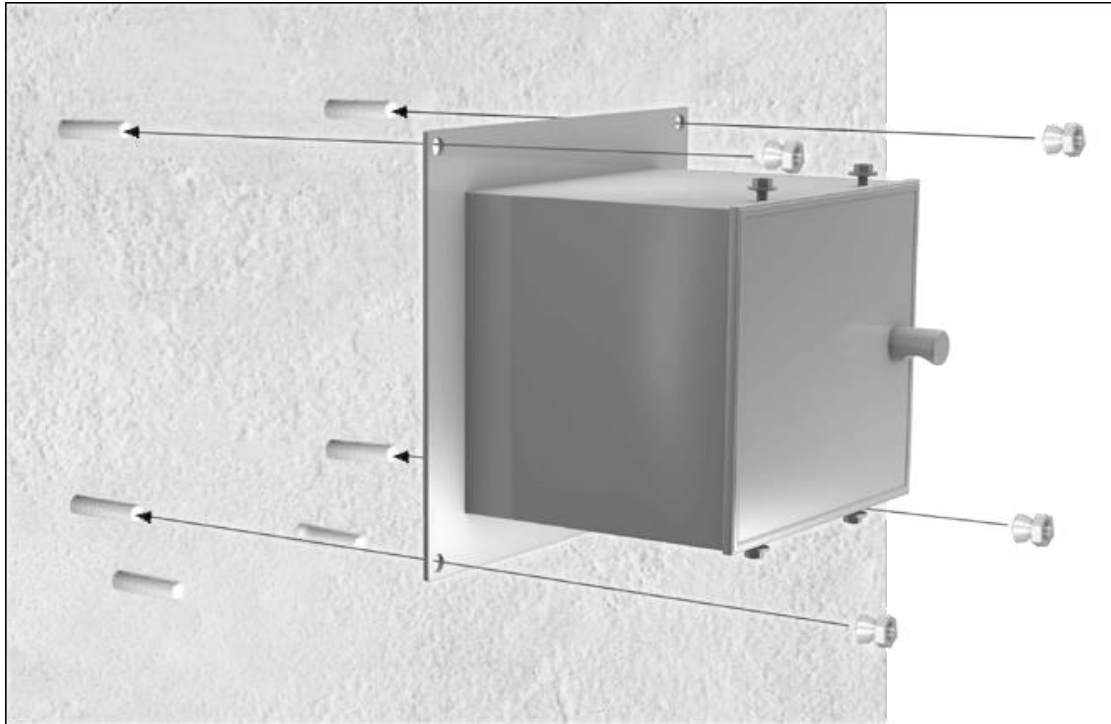

3.6. Befestigung der Montageplatte für die WandSäule

Montageplatte unter dem FSD befestigen.

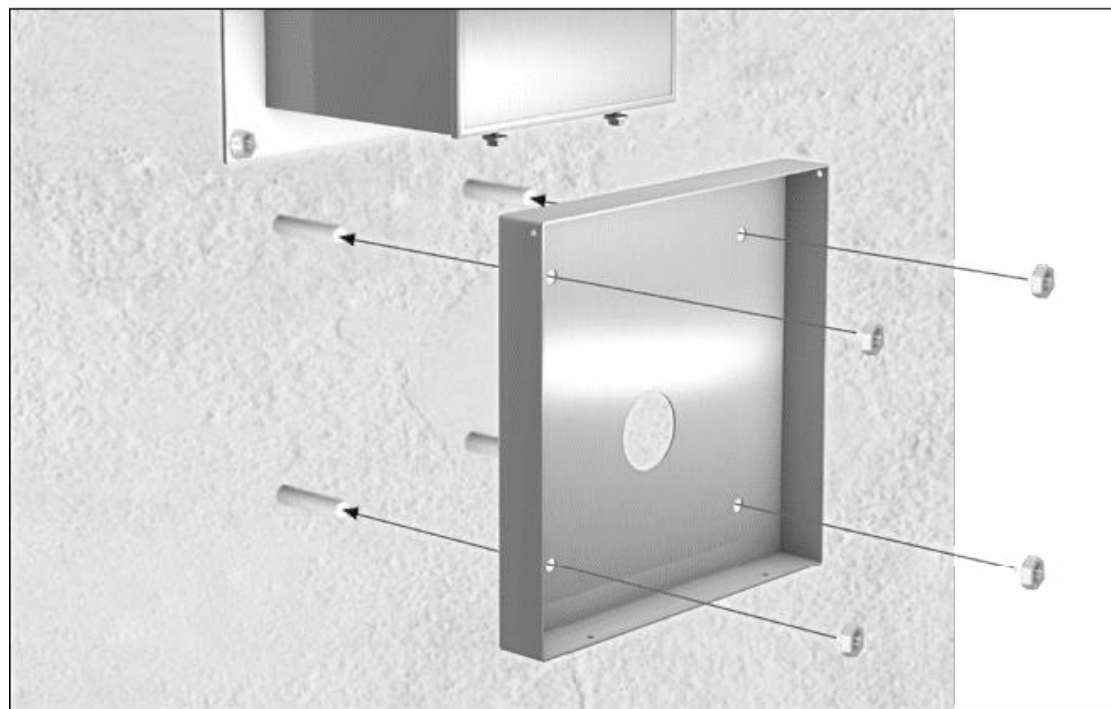

Technische Änderungen vorbehalten
04.2022

3.7. Montage der WandSäule K9 auf FSD und Grundplatte

Die vier Klemmschrauben im Innern des Depots lösen. WandSäule mit den Klemmschrauben und den vier Sicherheitsschrauben befestigen.

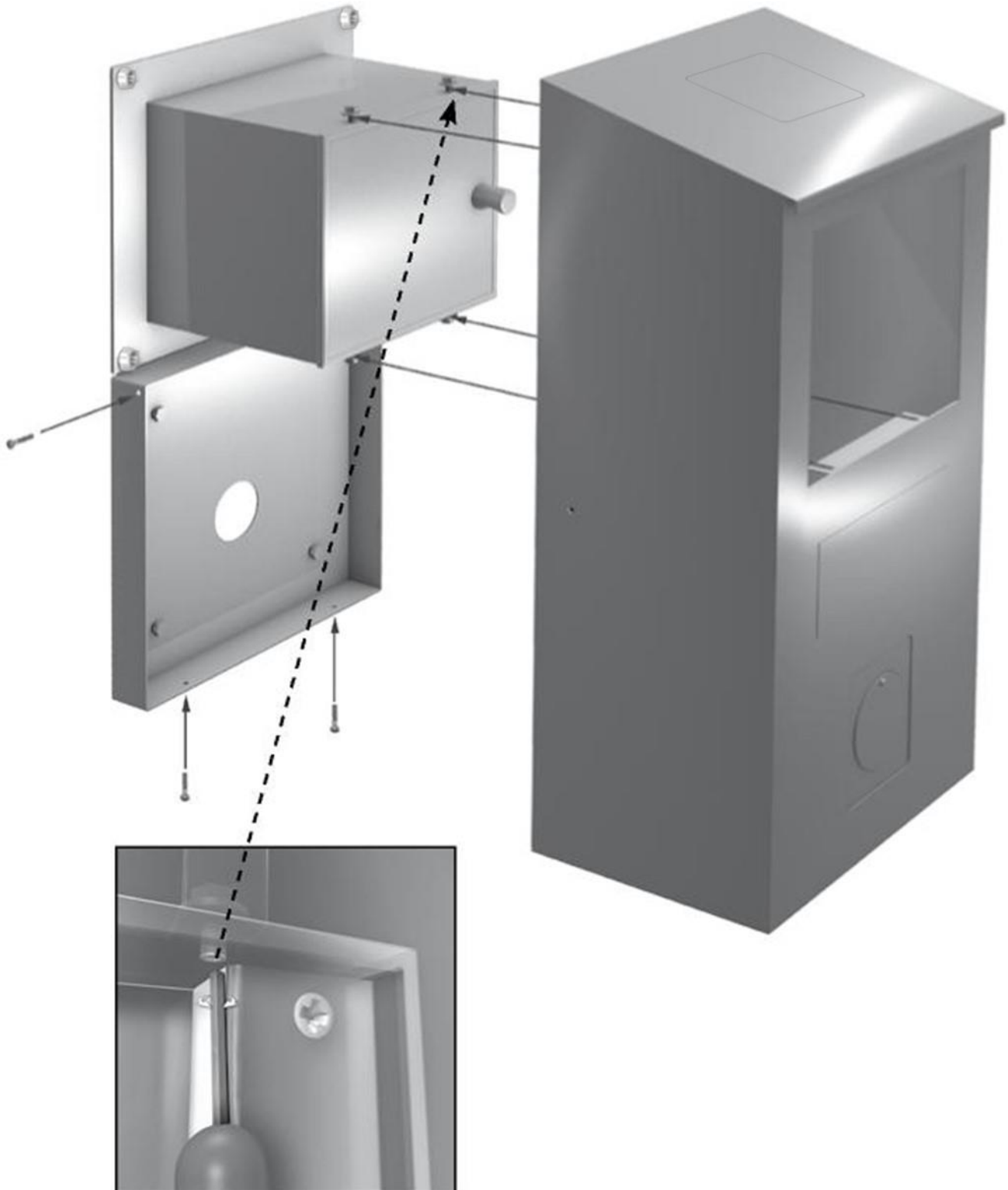

Technische Änderungen vorbehalten
04.2022

4. Technische Daten

- Abmessungen: 505 x 245 x 167 mm (H x B x T)
- Material: Edelstahl (1.4301)
- Eigengewicht Korpus: ca. 5,2 kg

5. Bestimmungsgemäße Verwendung

Die KRUSE WandSäule K9 dient zur Installation des KRUSE Feuerwehr-SchlüsselDepots (FSD) und des Freischalt-elements (FSE) in Sonderfällen, bei denen die Montage in einer Standsäule oder eine Unterputz-Montage nicht möglich ist. Die WandSäule darf nicht für sonstige Zwecke verwendet werden.

6. Projektierungshinweis

Da das Feuerwehr-SchlüsselDepot nicht für den Aufputzeinsatz zugelassen ist, bedarf es gegebenenfalls einer Abstimmung mit dem Sachversicherer und der zuständigen Brandschutzbehörde.

7. Sicherheitshinweis

Die Montage darf ausschließlich durch Fachpersonal erfolgen. Montage durch mindestens zwei Personen. Gefahr des Herunterfallens der Komponenten bei der Montage. WandSäule so montieren, dass sich Passanten nicht stoßen können.



8. Noch Fragen?

Unterstützung erhalten Sie von unseren hilfsbereiten Mitarbeitern im Support:

Tel.: +49 4174 592-44

E-Mail: support@kruse-sicherheit.de

9. Maßzeichnung

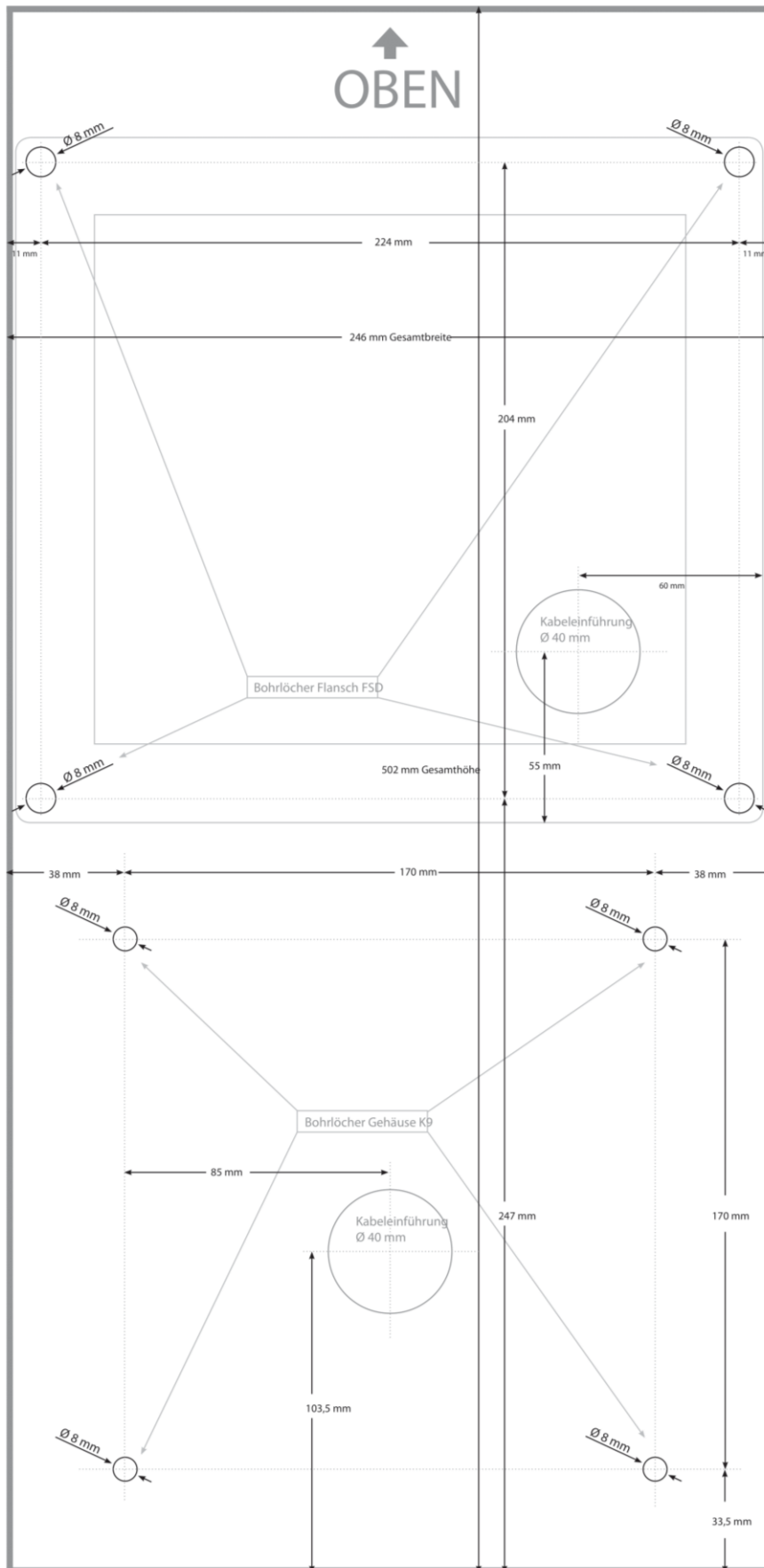

Technische Änderungen vorbehalten
04.2022